

# R.A.

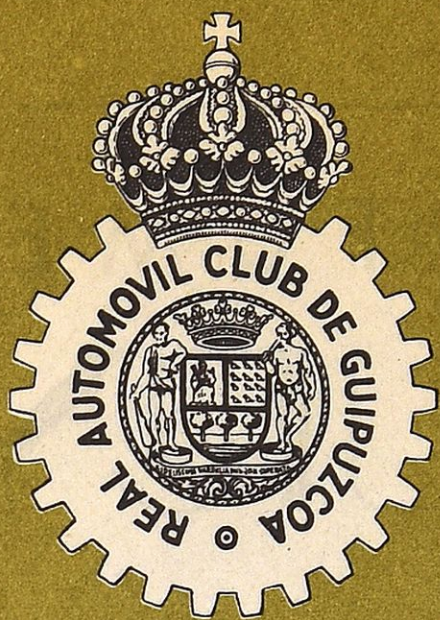

# C.G.

BOLETIN OFICIAL

DE INFORMACION



EJE DE LOS BULEVARES DE BRUSELAS Y TRAZADO APROXIMADO DEL TUNEL EN CONSTRUCCION PARA DESCONGESTIONAR EL TRAFICO



PERFUMERIA  
GURYS

Especialidades:

jabones Flores de Gurys y Duque

Crema cutanea

Barra de afeitar

Gurys

Unicos fabricantes:

Lizariturry y Rezola S.A.  
San Sebastian



*Finanzauto, S.A.*

DISTRIBUIDOR DEL  
CAMION ESPAÑOL

*Pegaso*

SAN SEBASTIAN: Avda. Generalísimo Franco, 24 - Teléf. 16908

BILBAO: Manuel Allende, 4

VITORIA: Prudencio M.<sup>a</sup> de Verástegui, 6

PAMPLONA: Plaza del General Mola, 1





## BOLETIN OFICIAL DE INFORMACION

Fundado en Mayo de 1950

# Real Automóvil Club de Guipúzcoa

### CONTENIDO

	Págs.
¿Habría que psicoanalizar a todos los automovilistas?	3
Información del Club . . . . .	7
La seguridad en la carretera . . . . .	19
El automóvil y la salud . . . . .	20
Los problemas de la circulación en montaña . . . . .	21
El motor de pistón rotativo . . . . .	23
La jungla automóvil . . . . .	27
Menestra . . . . .	29
Humor del automóvil . . . . .	30
El "po-rro-popó" de la motocicleta . . . . .	31

#### Delegación en Navarra

**Neumáticos y accesorios, S. A. (Nyasa)**

Avda. Generalísimo Franco, 9

Teléfono: 14727

**PAMPLONA**

#### Delegación en Alava

**D. Ignacio Lascaray Ondarra**

**S. Prudencio, 25, bajo, y Postas, 19-2.º**

Teléfono: 1543

**VITORIA**

DEPOSITO LEGAL - SS 32 - 1958

Oficina central: Bajos del Teatro Victoria Eugenia. - Teléfono 11529

**SAN SEBASTIAN**



# CAMIONES BERLIET

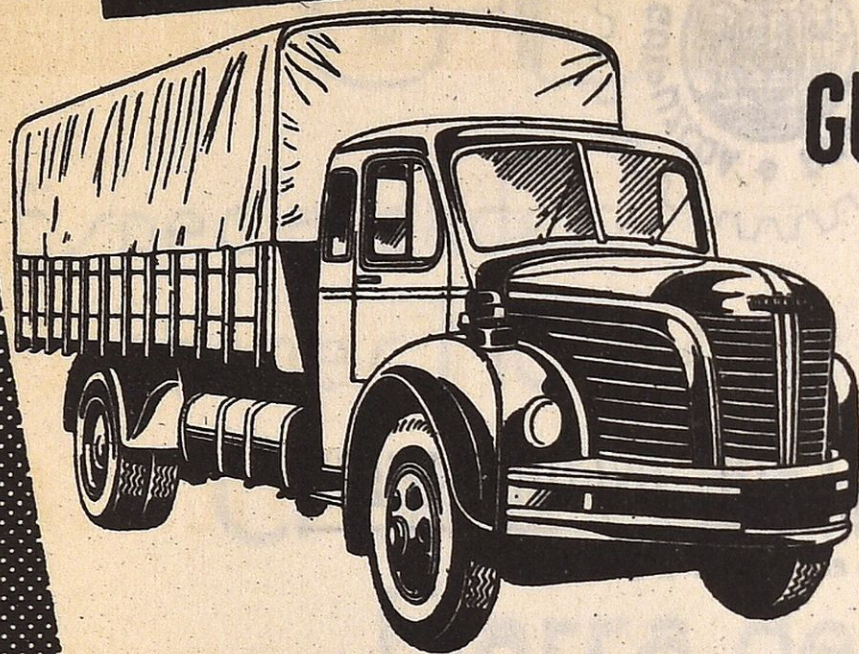

Representantes en España:

**GUSTAVO MASSÉ Y CIA.**

S. en C.  
SAN SEBASTIAN

Fabricantes de los

**MOTORES** *Massé*-Diesel  
para vehículos.

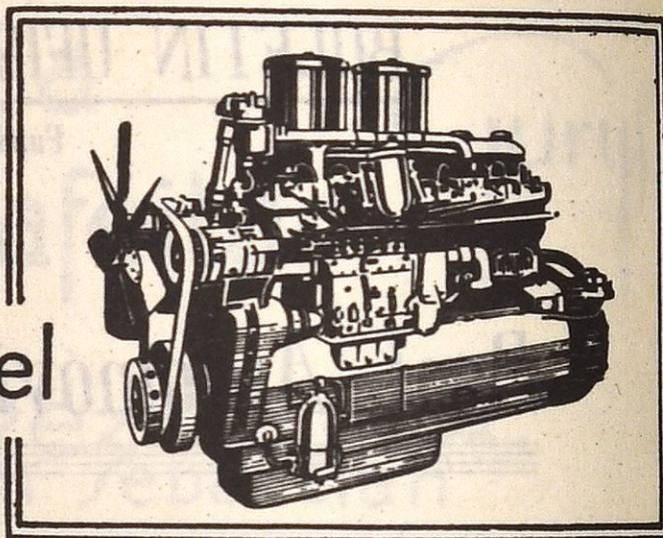

**TALLERES MECANICOS**  
**REPARACION DE TODA CLASE DE VEHICULOS**

Fabricación de recambios

Repuestos y accesorios para camiones y motores

**BERLIET Y MASSÉ**

GARAJE PARA TURISMOS }  
GARAJE PARA CAMIONES } **INDEPENDIENTES**

Engrase a presión

Servicio especial de verificación de direcciones

Teléfonos 11317 - 15245 - 17657

Telegramas: "GUMASS"

Calles: TERCIO SAN MIGUEL y JOSE MARIA SOROA

**SAN SEBASTIAN**





SE DISTRIBUYE GRATUITAMENTE A LOS SOCIOS DEL R. A. C. DE GUIPUZCOA



Contra los crímenes de la carretera

## ¿HABRIA QUE PSICOANALIZAR A TODOS LOS AUTOMOVILISTAS?

Ante el automovilismo actual—ese monstruo a un tiempo desconocido y peligroso — médicos y psicólogos permanecen perplejos. ¿Existen, realmente, “locos del volante”, incapaces de adaptarse a la velocidad y a la potencia? O bien, ¿corremos el riesgo de convertirnos todos en asesinos en potencia desde que caiga en nuestras manos un volante?

Un afamado doctor, en una acreditada publicación profesional, examina desde un ángulo curioso un problema de gran actualidad: el del psicoanálisis.

**¿ES USTED LIGERO, VANIDOSO O SUSCEPTIBLE?**

Hay nación en Europa donde el automóvil produce en un año hasta 200.000 accidentes de personas, de las cuales unas 10.000 fallecen antes del tercer día de ocurrido el suceso. Entre los 16 y los 24 años, los accidentes de carretera (automóviles o “dos rue-

das”) constituyen *el primer factor de la mortalidad*, delante de la tuberculosis.

En la prevención de los accidentes de carretera — afirma el aludido doctor — la toma en consideración de los “factores psíquicos” tiene más importancia que la de los factores mecánicos o de la propia carretera. Conviene, pues — añade — dar a la lucha contra estos accidentes una orientación resueltamente médica.

Un primer análisis de estos “factores psíquicos” había llevado ya al eminente profesor Joannon a distinguir tres tipos de conductores peligrosos:

1.º El conductor “ligero” o inconsciente, que no ve el peligro o que tiene demasiada confianza en sí mismo.

2.º El conductor “vanidoso”, que rechaza el dejarse adelantar.

3.º El conductor “susceptible”, que se lamenta de la impericia y de la mala voluntad de los demás y se mues-



tra, por el contrario, voluntariamente agresivo e injurioso.

“Muéstrame cómo conduces — concluye sentenciosamente el profesor Joannon — y te diré quién eres.”

Un estudio psico-analítico del comportamiento de los conductores, y en particular de los conductores peligrosos, permite mejor comprender las causas de numerosos accidentes. Dejemos de lado el “simbolismo sexual” del automóvil, que ha dado lugar a importantes estudios en las revistas psico-analíticas.

Mientras en Estados Unidos es la importancia de las “hazañas” anuales lo que sirve de medida para conocer el valor de un hombre, en Europa es más bien el número de caballos de su coche lo que clasifica a los individuos. El “joven de la familia” mostrará a veces más interés hacia su precioso coche que hacia su novia; en cuanto al conductor dominguero, que lustra con esmero su carrocería, se identifica con su coche y la propia potencia de éste, que manifiesta y entretiene así en una forma evidentemente muy narcisista.

### REACCIONES PSICO-ANALITICAS

Identificándose con su coche, y manifestando a través de él su propio poder personal, el conductor tiende, demasiado a menudo, a liberarse desde el volante de aquél de su agresividad temperamental o de sus frecuentes fracasos; en una palabra, el conducir

constituye una válvula de desahogo de las dificultades de su existencia.

He aquí una observación característica: el señor X padece de un complejo de inferioridad, de angustia, de fobia y de peligrosos impulsos — tiene deseos de estrangular a sus vecinos... — y, sin embargo, analiza con lucidez: conducir significa para él ser brutal con su propio coche, violentarlo, acelerarle a fondo, “rascar” las velocidades..., exactamente como quisiera ser con las mujeres. Siente deseos de aplastar a las gentes, de vengarse de muchos, de saciar sus instintos destructores, de ser potente y “viril”, pero de una forma sádica y psicoanalítica. Este mismo individuo busca ser castigado por las autoridades, ser detenido, encarcelado... En una palabra: satisfacer las exigencias de esa parte inconsciente de la personalidad que los psicoanalistas han encontrado cómodo llamar “sobre mí”.

Otro ejemplo, el de un joven de 28 años que quisiera casarse, pero que teme al matrimonio, ya que sus experiencias amorosas han sido hasta hoy decepcionantes. Para él constituye una satisfacción única el conducir su coche a toda velocidad. Incontestablemente, está buscando el accidente, fórmula para él la única de resolver el dilema cruel que tiene planteado: romper el noviazgo sin una razón fundamental, sin escándalo..., o casarse y dar el fiasco, como está persuadido de antemano.

Algunas semanas antes de celebrarse el proyectado matrimonio, el suje-



productos químicos para automoción



**PRODUCTOS  
PARA SU  
AUTOMOVIL**

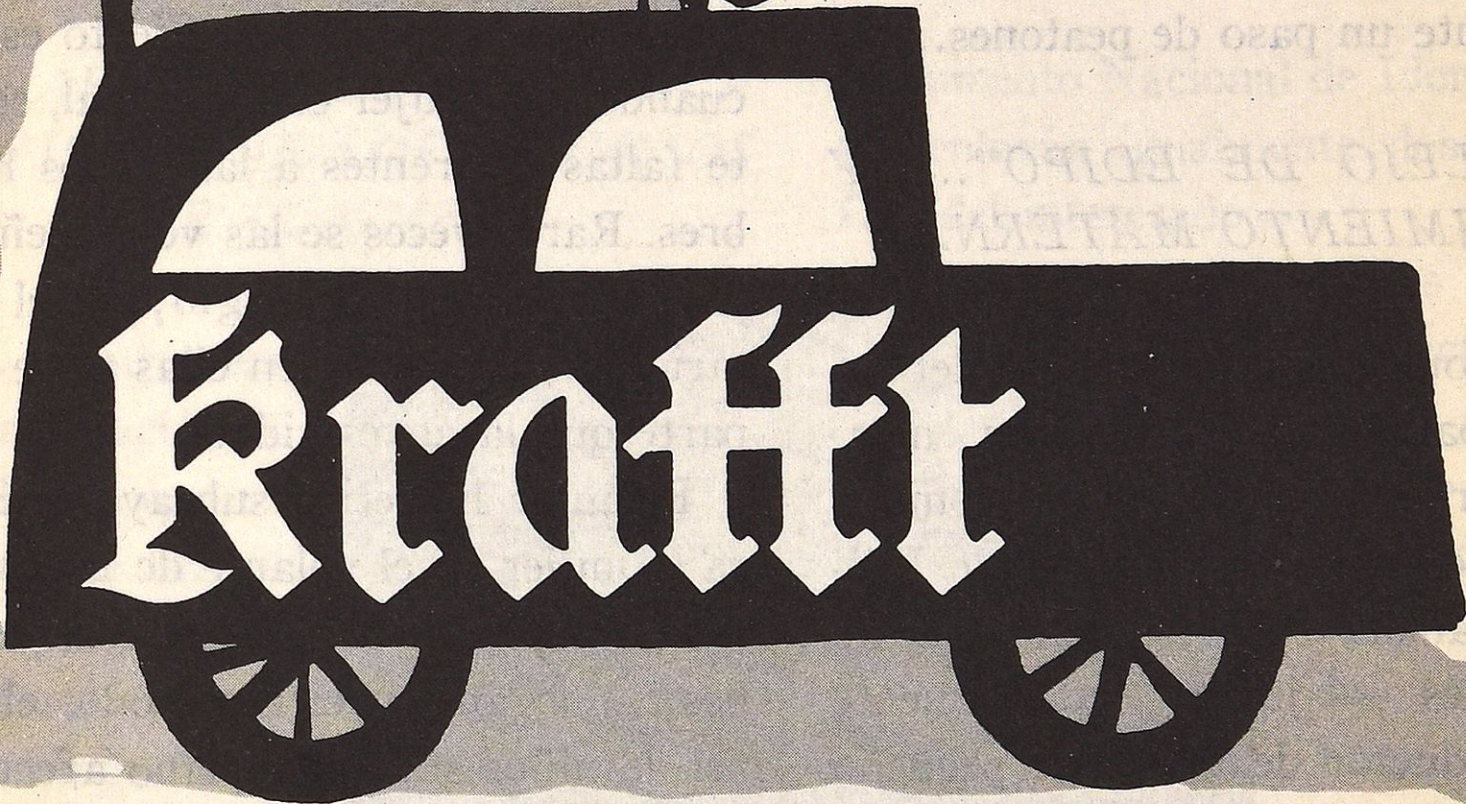

Fluidos hidráulicos para frenos y amortiguadores.

Productos para montaje y reparación de motores.

Suspensiones de grafito coloidal  
para mejorar la lubricación.

Productos para limpieza y protección de radiadores.

Recubrimiento protector de bajos.

Polish y productos para carrocería.

**CINCUENTA PRODUCTOS A SU SERVICIO**



to en cuestión se lanza contra un árbol a noventa a la hora, resultando felizmente ileso.

Ciertamente, según opinión del doctor Held, los enfermos de esta clase tienen plena conciencia de esa reacción agresiva, que se produce en ellos desde el momento en que cogen un volante entre sus manos. Los unos dicen que tienen ganas de conducir en "zig-zag" para "cazar" peatones como si fuesen conejos, "¡sin fallar ni uno sólo!" Los otros temen sentir irresistiblemente la tentación de acelerar en el momento en que deberían frenar ante un paso de peatones...

### "COMPLEJO DE EDIPO"... Y SENTIMIENTO MATERNAL

En el origen de ciertos accidentes, los psicoanalistas encuentran netamente perfilados los grandes complejos clásicos; así, el complejo de Edipo — revancha sobre el padre y las autoridades — juega decisivamente en el conductor de un coche pequeño que busca compensar su inferioridad introduciéndose subrepticamente entre los vehículos mayores que el suyo. Los motoristas pagan un pesado tributo a esta forma de "sobrecompensación psicológica", que les lleva bien a menudo a ser víctimas de un percance serio.

Paradójicamente, se encuentra también, detrás de ciertas aberraciones del conductor de automóvil, la "búsqueda nostálgica de la madre". De este modo define el doctor Held la

complicada psicología de los "sedientos del volante", que no se paran jamás, mirando ante ellos fijamente la carretera y que, bajo el pretexto de establecer unos buenos promedios de velocidad, conducen mucho después del crepúsculo, como si temieran faltar a una última cita que... bien a menudo es la de la muerte.

Señalemos, inversamente, lo leído en un artículo médico consagrado al psico-análisis del automovilista por un periódico suizo, la noción—tantas veces edificante—del sentimiento maternal en el volante, que se produce en nuestras acompañantes. Ciertamente es que cuando una mujer conduce mal, comete faltas diferentes a las de los hombres. Raras veces se las ve empeñarse por cuestiones de prestigio; por el contrario, la negligencia en ellas tiene más parte que la agresividad.

El autor helvético subraya que para la mujer en el volante de un coche, éste, sus pasajeros, los mismos peatones... juegan, en cierto modo, el papel de niños sobre un plano afectivo; ella les debe protección, ella no les mata... Todo lo más, les topará alguna vez, aunque sin mala intención. Lo que, ciertamente, no deja de ser consolador...

P. DEVAUX

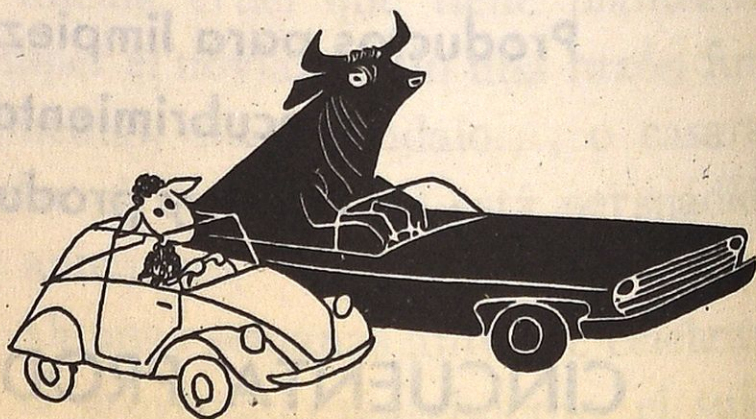



# Las nuevas Tarifas de las Tasas a percibir por la Jefatura Central de Tráfico y su organización provincial

Aclaración acerca de la revisión de los Permisos de Conducir. En nuestro I Rallye Vasco - Navarro del 13 del actual participarán 65 automovilistas guipuzcoanos, vizcaínos, alaveses, navarros, santanderinos y madrileños. - Una nota respecto de las luces delanteras de los coches.

## ACLARACION ACERCA DE LA REVISION DE LOS PERMISOS DE CONDUCIR

Documento Nacional de Identidad. Se presentarán igualmente dos fotografías del interesado..

La auténtica interpretación a las líneas que en nuestro último número publicamos relativas a la revisión de los Permisos de Conducir y requisitos para la misma es la siguiente:

Los documentos exigidos por el Gobierno Civil para la revisión del Permiso de Conducir son: Certificado médico oficial y

El Real Automóvil Club de Guipúzcoa ha creado el Servicio del Seguro Mutuo de Automóviles de Turismo, a través de su Mutualidad oficial

## MUTUA NACIONAL DEL AUTOMOVIL

Con las ventajas propias de la **modalidad mutualista**. Validez de la póliza en Europa y Norte de Africa, **sin aumento en la prima**.

Cubre todos los riesgos en forma combinada o aislada.

En caso de diferencias entre Mutualidad y asegurado, actuará como árbitro el Real Automóvil Club de Guipúzcoa, sin intervención, por lo tanto, de los Tribunales de Justicia.

Mutualidad inscrita en la Dirección General de Seguros por Orden ministerial de 7 de Marzo de 1936 y declarada de ámbito nacional por Orden ministerial de 3 de Febrero de 1955.

Solicítese información en las Oficinas del Club, en las Delegaciones de éste en Vitoria y Pamplona y en la Delegación de esta Mutua en Bilbao, Alameda de Recalde, 25-1.º izqda.

Representantes y corresponsales en España y en el extranjero.

Los Permisos que actualmente deben ser renovados son los expedidos entre el 1 de enero de 1951 y el 10 de octubre de 1957.

El plazo para esta renovación concluirá el 10 de octubre del año en curso.

## LAS LUCES EN LOS VEHICULOS

La Jefatura de Tráfico ha



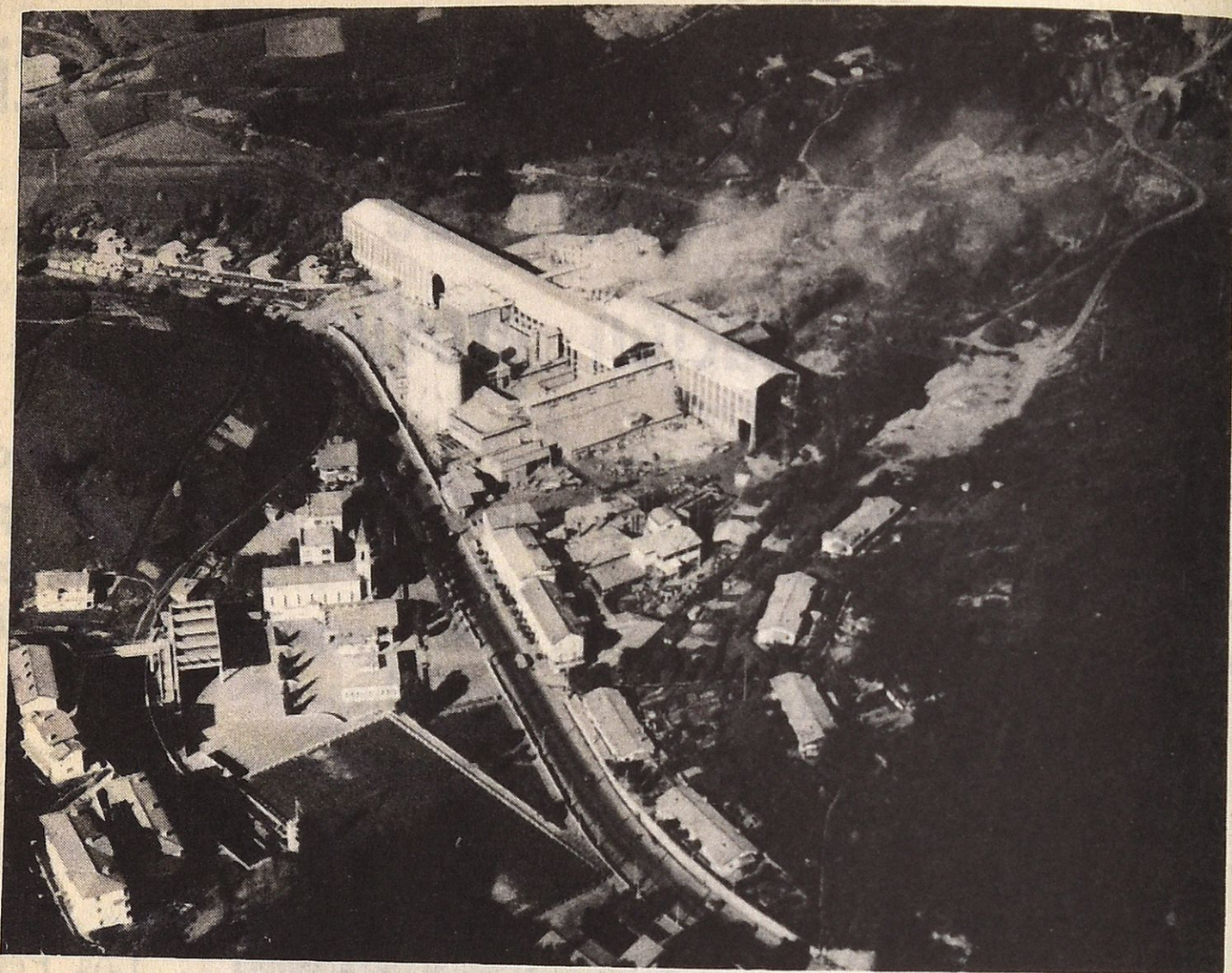

# **CEMENTOS REZOLA, S. A.**

**Producción anual: 300.000 toneladas**

**Oficinas Centrales: Churruca, 7**

**San Sebastián**



hecho pública recientemente la siguiente nota:

“Con el fin de evitar a los propietarios de vehículos—especialmente automóviles—los consiguientes perjuicios derivados de la errónea interpretación de los preceptos que el Código de la Circulación dedica al alumbrado, los cuales han sido objeto de la reciente reforma, esta Jefatura hace público que todas las luces exigidas en la parte delantera de los vehículos deben ser, precisamente, blancas o amarillas, sin que dichos colores puedan ser alterados en ningún caso.”

## LAS NUEVAS TARIFAS DE LAS TASAS A PERCIBIR POR LA JEFATURA CENTRAL DE TRAFICO Y SU ORGANIZACION PROVINCIAL

*Según prometimos en nuestro número de febrero, reproducimos seguidamente lo que en el suyo del 5 del expresado mes publicaba el “Boletín Oficial del Estado” relativo a las Tarifas de las Tasas a percibir en lo sucesivo por la Jefatura Central de Tráfico y su respectiva organización provincial.*

<b>Concepto</b>	<b>Tipo de gravamen (pesetas)</b>
<b>I.—PERMISOS DE CIRCULACION</b>	
1. Turismos hasta 3 HP. ....	200
Cada HP. o fracción más, 40 pesetas.	
2. Camiones hasta 1.000 kgs. de carga útil .....	250
Camiones de una a dos toneladas métricas de carga útil .....	500
Cada dos toneladas métricas o fracción más, 250 pesetas.	
3. Autobuses hasta 10 plazas .....	500
Cada 10 plazas más o fracción, 250 pesetas.	
4. Motocicletas hasta 1 HP. ....	125
Cada HP. más o fracción, 30 pesetas	
5. Permisos de Circulación O. C. Z. ....	25
6. Permisos de Circulación X. X. ....	50
7. Duplicados por extravío, deterioro o rehabilitación:	
A. ....	50
B. ....	100
C. ....	25
8. Permisos de Circulación remolques hasta 250 kgs. ....	50
9. Permisos de Circulación remolques más de 250 kgs. ....	100
10. Permisos para pruebas (bermellón) y sellado placas .....	250
11. Renovación y sellado .....	100
12. Placas transporte (azules) y permiso .....	50



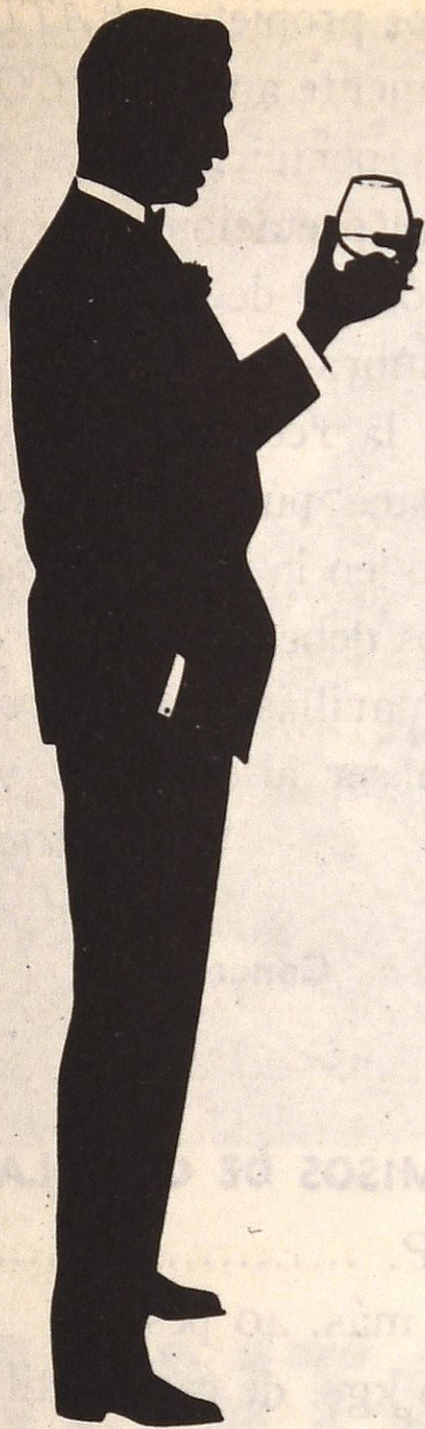

coñac

# SOBERANO

único en su estilo por su aroma, color y sabor



RASGO

## GONZALEZ BYASS

Casas en JEREZ - PUERTO DE SANTA MARIA - SANLUCAR DE BARRAMEDA - OPORTO - LONDRES - TANGER - COGNAC



13.	Placas transporte (verdes) y permiso .....	50
14.	Uso y desgaste placas verdes .....	15
15.	Depósito placa diplomática .....	130
16.	Transferencias .....	100

## II.—PERMISOS DE CONDUCIR

17.	Permiso primera especial, primera, segunda, tercera y cartulina roja .....	75
18.	Licencias ciclomotores .....	25
19.	Revisiones .....	30
20.	Revisiones (dando cartulina nueva) por deterioro .....	50
21.	Duplicados .....	75
22.	Visados de permisos y autorizaciones expedidos por otras Autoridades .....	25
23.	Permisos O. C. Z. ....	5
24.	Permisos X. X. ....	20
25.	Examen médico psicotécnico .....	100
26.	Revisión ídem, ídem .....	50

## III.—OTRAS TASAS

27.	Anotaciones de cualquier clase en los expedientes .....	25
28.	Suministro de datos .....	25
29.	Por gestión en distintas provincias .....	15

### *NUESTRO I RALLYE VASCO-NAVARRO*

Ya inmediata la aparición de nuestro presente número, está todo dispuesto para la celebración del I Rallye Vasco-Navarro, prueba de regularidad para coches de turismo organizada por el Real Automóvil Club de Guipúzcoa — en colaboración con “Norbeaga, S. A.”, concesionaria de “Coca-Cola”—y señalada para el domingo 13 de este mes de marzo.

Cerrada la lista de inscripciones para el 20 de febrero, los automovi-

listas que figuran en ella, prestos ya a tomar la salida en la interesante competición, son los siguientes:

Núm. 1.—José María Bilbao Arístegui (coche “Sumbean”), de San Sebastián.

2. Felipe Gómez Langarica (Renault), de Pamplona.

3. Miguel Más Gómez; San Sebastián.

4. Fernando Larrañaga Bilbao (Mercedes); San Sebastián.



SERVICIO OFICIAL

**SEAT**

**TALLERES Y GARAGE LEAL, S. A.**

PASEO DE COLON, 31-33 • TELEFONO 11-9-11

**SAN SEBASTIAN**

TALLER AUTORIZADO N.º 502

RECAMBIOS Y ACCESORIOS **SEAT** DE TODA CLASE  
ESTACION DE ENGRASE Y LAVADO A PRESION - PINTURA DE BAJOS

**SERVICIO OFICIAL**



ACCESORIOS • RECAMBIOS  
TALLER AUTORIZADO  
BONOS GARANTIA

**LUIS JESUS CANO**

Prim, 59 \* Tels. 11642 - 14406

**SAN SEBASTIAN**

Conozca el último modelo de

***Mobylette***

**Mobymatic**

con variador automático de velocidades en

**CASA MINER**



5. Javier Bengoechea Arratíbel (Renault); San Sebastián.
6. Francisco Bengoechea Arratíbel (Renault); San Sebastián.
7. Francisco Ferrer Errasti (Simca); San Sebastián.
8. Fernando Balmaseda Queralt (Seat); San Sebastián.
9. Antonio Iñarrea Erviti (Volkswagen); Pamplona.
10. José María Pidal y B. de Quirós (Renault); San Sebastián.
11. Fernando Roda Casinello, (Renault); San Sebastián.
12. Mariano Lorente Pousa (Renault); Vitoria.
13. Javier Azcona Landa (Simca); San Sebastián.
14. Eduardo Portu Blanco (Fiat); San Sebastián.
15. Moisés Izaguirre Munárriz (Citroen); San Sebastián.
16. Mr. y Mrs. Patas (Mercedes); Madrid.
17. José A. Ochoa Fernández (Renault); Algorta (Vizcaya).
18. Fernando Madrideojos Sarasola (Peugeot); Azcoitia.
19. Jesús Unanue Eraso (Renault); Zumaya.
20. Jaime Ibarburu Astiazarán (Renault); San Sebastián.
21. Alberto Fernández Ibarburu (Seat); San Sebastián.
22. Agustín Mendiburu Azpíroz (Simca); San Sebastián.
23. Claudio Aldecoa Lecanda (Saab); Vitoria.
24. Eugenio Lasheras Aguirre (Renault); San Sebastián.
25. Blanca Izquierdo Martínez (Renault); San Sebastián.
26. Javier Echaide Itarte (Renault); San Sebastián.
27. Adolfo Merino (Fiat); San Sebastián.
28. Enrique Valenciaga Juaristi (Opel); Eibar.
29. Joaquín Arraiza Goñi (Volkswagen); Pamplona.
30. Leandro Martín Santos Ribera (Ford); San Sebastián.
31. José Joaquín Olazábal Jhon (Renault); Neguri (Vizcaya).
32. Javier Mendialdúa García (Renault); Bilbao.
33. César Sevilla Enciso (Renault); Arnedo (Logroño).
34. José R. Arregui Elizondo (Seat); San Sebastián.
35. Fernando G. de Ayala Maestre (Borgward); San Sebastián.
36. Roberto Andrés Martín (Simca); Castro Urdiales (Santander).
37. Ricardo Rodés Millán (Renault); San Sebastián.
38. Luis Calparsoro Elósegui (M. G.); San Sebastián.
39. Ramón Arregui Unanue (Renault); San Sebastián.
40. Alberto Astiz Colmenares (Volkswagen); Zumárraga.
41. Alberto de Echevarría Acha (Renault); Bilbao.
42. José María Iriondo Mendieta (D. K. W.); San Sebastián.
43. Alfredo de la Peña Bengoechea (Seat); San Sebastián.
44. Miguel Ciriza Alarcia (Mercedes); San Sebastián.



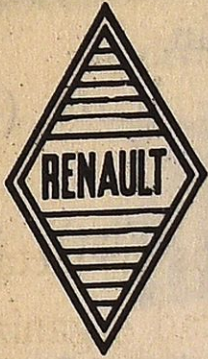

CONCESIONARIO  
PARA  
GUIPUZCOA

Auto-Recambios

BRIG S.L.

NEUMATICOS MICHELIN • RECAMBIOS Y SERVICIOS

Avda. Generalísimo, 2 San Sebastián Teléfono 1-31-81

TALLER ESPECIALIZADO EN REPARACION  
Y MONTAJE DE AMORTIGUADORES Y FRENOS

(Hidráulicos, Servos y Aire Comprimido)

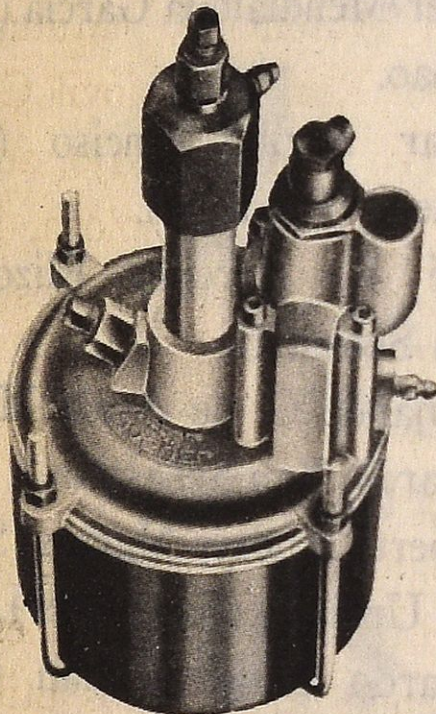

Servos especialmente diseñados  
para SEAT 1400-600, D.K.W. y  
DAUPHINE:: PEGADO DE ZAPA-  
TAS (Motos, Turismos, Camiones)

SERVICIO OFICIAL «JAGUEL»

J. AREVALO

José M.º Salaverría, 3 bajo

SAN SEBASTIAN

Teléfono 22139



TALLER AUTORIZADO - MAESTRO DIPLOMADO ALEMAN  
VOLKSWAGEN • PORSCHE

SERVICIO TECNICO

PETICION DE AUTOMOVILES - ENGRASE ALTA PRESION  
ESPECIALIDAD EN MERCEDES BENZ

JOSE WACHSCHÜTZ

PLAZA ZUBIETA, 2

Teléfono (Taller y Domicilio): 1-44-03

SAN SEBASTIAN



45. José María Noriega Vázquez (Seat); Pamplona.
46. María del Carmen Domínguez Alcahud (Renault); San Sebastián.
47. José E c h a v e Gallastegui (Seat); San Sebastián.
48. José Bernardo Ezcurdia (Renault); San Sebastián.
49. Jaime de Zulueta Vergara-Jáuregui (Cadillac); San Sebastián.
50. Miguel Aracama Guisasola San Sebastián.
51. Vicente Albéniz López (Vauxhall); Pamplona.
52. Pedro Casado Iñigo (Volkswagen); Pamplona.
53. Antonio Quiroga Echeverría (Renault); Rentería.
54. Giuseppe Pistono Costabello (Seat); San Sebastián.
55. Francisco Javier Galdeano Arana (Seat); Bilbao.
56. Luciano Soler Ojeda (Renault); Bilbao.
57. Jesús Deprit Navea (Citroen); Bilbao.
58. Tomás Cuesta Gimeno (Seat); Bilbao.
59. Javier García Miñaur (Seat); Bilbao.
60. Juan Manuel Zamacona Berroeta (Renault); Basauri (Vizcaya).
61. Pedro Escauriaza Echeverría (A. C.); Las Arenas (Vizcaya).
62. José A. Iriarte Larrañeta (Standard); Bilbao.
63. Luis Aréizaga (D. K. W.); Vitoria.
64. Carlos Cascos (Seat); Vitoria.

65. Ramón Arana (Renault); Vitoria.

\* \* \*

Además de los premios en metálico ofrecidos por la entidad organizadora del Rallye para los cinco primeros clasificados, existen valiosos trofeos, consistentes en artísticas copas, donados por los Ayuntamientos de Bilbao, Vitoria, Pamplona y San Sebastián y firmas industriales del prestigio de Firestone, Michelin, Nyasa, Imosa, Finanzauto, Krafft y Mutua Nacional del Automóvil, (Mutualidad oficial del Real Automóvil Club de Guipúzcoa) y don Pío Bajo, acreditado comerciante de Pamplona. Sin contar, claro está, con los trofeos del propio Club organizador y de su colaboradora "Norbeaga, S. A.", firma concesionaria de "Coca-Cola", así como el de "Gabilondo y Cía.", de Elgóibar, consistente éste en diez estuches conteniendo otros tantos utilísimos juegos de llaves de automóvil.

Con todo ello, demostrativo del interés que en la afición automovilista de las cuatro provincias hermanas principalmente ha despertado este I Rallye Vasco Navarro, no dudamos que éste constituirá un señalado acontecimiento deportivo al que dedicaremos en el número de abril la atención merecida.

#### NOTAS NECROLOGICAS

En febrero, el Real Automóvil Club de Guipúzcoa vió bajar al sepulcro a



CONTRA EL POLVO, LOS INSECTOS, LA NIEVE, LA NIEBLA, EL BARRO...

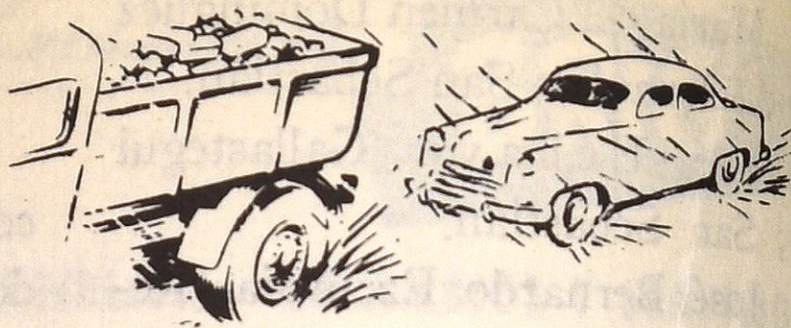

os presenta



**LAVA PARABRISAS autónomo**

PATENTE M. SUISSE

SIN ELECTRICIDAD ★ SIN DEPRESION

**Transparencia perfecta del parabrisas  
en los peores tiempos**

sin dejar vuestro asiento, sin detener vuestra marcha

Fabricación especial de tubos flexibles y gomas  
para frenos hidráulicos

Fabricados bajo patentes y procedimientos de la **Société Anónime Stop,**  
de Saint - Ouen (Francia) por **Stop - Ibérica, S. A.**  
Alto de Amara, 4 - Tel. 23158 - SAN SEBASTIAN



seis ejemplares y queridísimos consocios.

El día 4 falleció don Enrique Cuchy y Fillol, a quien ya alcanzamos a dedicar unas breves líneas en nuestro número precedente.

Y sucesivamente, don Juan Mariezcurrena Mutuverría (día 8), don Emilio Astier Mompert (día 9), don Victorio Luzuriaga Iradi (día 13), don Demetrio Goñi Balciscueta (día 20) y don Eustasio Arzubialde Madariaga (día 28).

El señor Mariezcurrena — que murió ahogado en el río Garona a consecuencia de un trágico vuelco de camión ocurrido en Aubert (Francia)—tenía 34 años y era un honrado y laborioso industrial transportista.

El señor Astier, perteneciente a la prestigiosa firma donostiarra “León Luzeret y Compañía, S. L.”, consagró buena parte de los 67 años que tenía al engrandecimiento y prosperidad de aquella industria, dentro de cuyo engranaje llegó a ocupar, por su laboriosidad honrada e inteligente, puestos de confianza y responsabilidad máximos.

El señor Luzuriaga, que creó una de las industrias más prósperas y prestigiosas de España dentro del ramo de la Metalurgia, fué uno de los prototipos de nuestra raza, un hombre capaz, trabajador y decidido cuya dilatada existencia — tenía ya 78 años — constituyó un ejemplo de la-

boriosidad, tenacidad y sacrificio y una continuación, siempre superada, de los afanes e inquietudes de su inolvidable progenitor, que fué concejal del Ayuntamiento donostiarra y tuvo, hace ya bastantes lustros, un modesto taller en el muelle de la Jarana.

El señor Goñi — cuyos ojos se cerraron al día siguiente que los de su bondadosa esposa, doña Micaela Iribarren — era el de más edad de nuestros fallecidos de febrero (87 años), buena parte de los cuales había dedicado igualmente a la actividad industrial, consiguiendo en ella un nombre y una posición envidiables a fuerza de trabajo, seriedad y constancia.

El señor Arzubialde no tenía más de 55 años, pero era ya un comerciante conocidísimo y solvente, cuyos establecimientos, sitos en nuestra vieja Alameda, — “Arzubialde y Zabala, S. L.” y “Baserri”, ferretería y aperos agrícolas, respectivamente — gozan tanto en la Ciudad como en la provincia entera de un prestigio y un favor popular crecientes y justificadísimos.

Por conducto de estas páginas, que son órgano oficial del Club, queremos hacer llegar el más sentido pésame de éste al seno de las respectivas familias dolientes, rogando a todos nuestros señores socios una oración por el alma de los seis compañeros mencionados.

EL NUMERO DEL TELEFONO  
DE NUESTRAS OFICINAS ES EL 11529



Rectificación y camisaje de cilindros  
Rectificación de cigüeñales - Rellenado  
de bielas y cojinetes-Mecánica en general

## Garage Internacional

MAÑERO Y MENDIBURU, S. R. C.

Avenida General Mola, 7 - Teléfono 1-24-36

SAN SEBASTIAN

## APRENDA A CONDUCIR

con Seat 600 o Renault 4/4  
Carnet de 1.<sup>a</sup>, 2.<sup>a</sup> y Especial  
Recogida y entrega de los alumnos a domicilio

Academia Automovilista

## Garage "SUM"

c/Segundo Ispizua letra "D"

Teléfono 18.973

SAN SEBASTIAN

## Carrocerías

# E. Biggi

San Francisco, 51

Teléfono 16-1-10

SAN SEBASTIAN

Reparaciones electro-mecánicas

Engrase a presión

Estancias Lavados

Automóviles para viajes

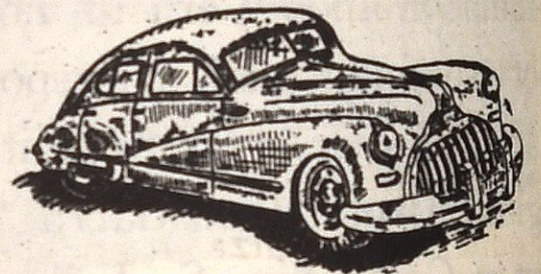

## Garage Otero

Fuenterrabía, 31

Teléf. 14290

SAN SEBASTIAN

## Ignacio Villar y Cía.

MAYORISTAS CAMPSA

REPSOL - CALVO SOTELO - AMALIE Y CASTROL

Accesorios y recambios

"MOVI"

Autoelectricidad - Neumáticos - Rodamientos

P. Centenario, 2 Teléfonos 12279 y 17302

SAN SEBASTIAN

## FOTOCOPIAS

ENTREGA EN  
EL ACTO

## F. MATURANA

Hernani, 10 - SAN SEBASTIAN





## LO QUE NUNCA DEBEN OLVIDAR LOS USUARIOS DE ESTA

### PEATONES

El Código os impone pocas obligaciones, pero éstas tenéis que respetarlas; de ello depende vuestra seguridad, ya que sois el usuario de la carretera más expuesto a los riesgos que ésta encierra.

Vuestro lugar normal es la acera; y si ésta no existe, lo será el extremo de la calzada que corresponda al lado izquierdo en la dirección de vuestra marcha.

Para atravesar la calzada, utilizad los pasos previamente señalados al efecto. No cortéis nunca una calzada en diagonal.

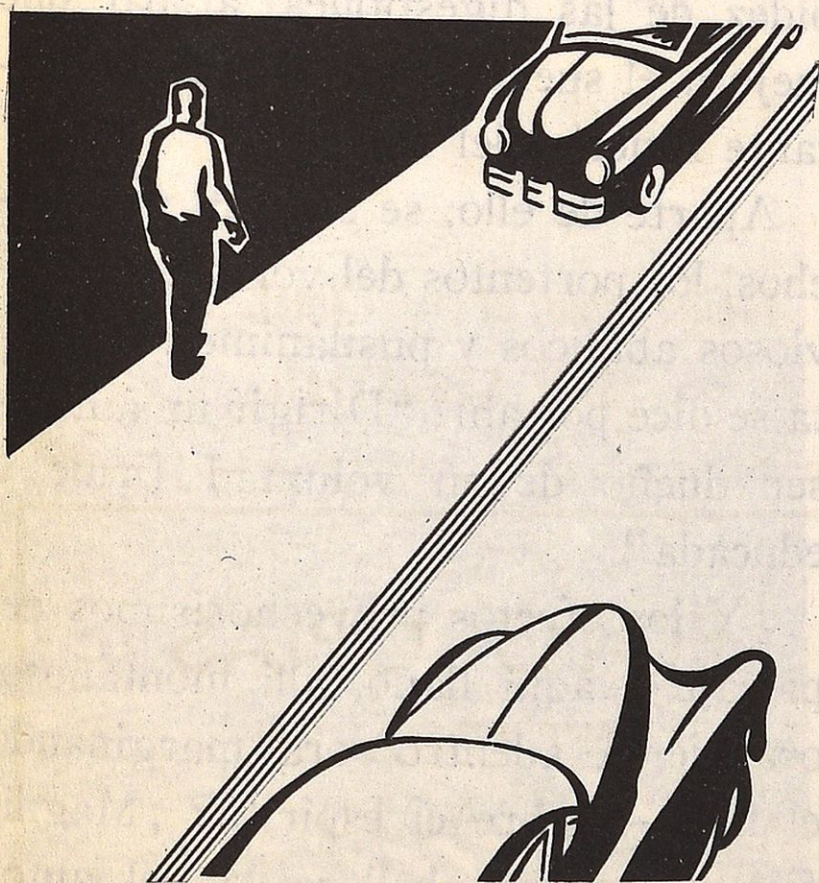

No atraveséis una carretera cuando la visibilidad sea insuficiente, como ocurre en las curvas, cambios de rasante, bosques, etc.

Por la noche, si utilizáis vestidos claros, os haréis mucho más visibles para los otros usuarios de la carretera.

### Joven usuario de la carretera: observa estas reglas

Cuando te dispongas a atravesar una

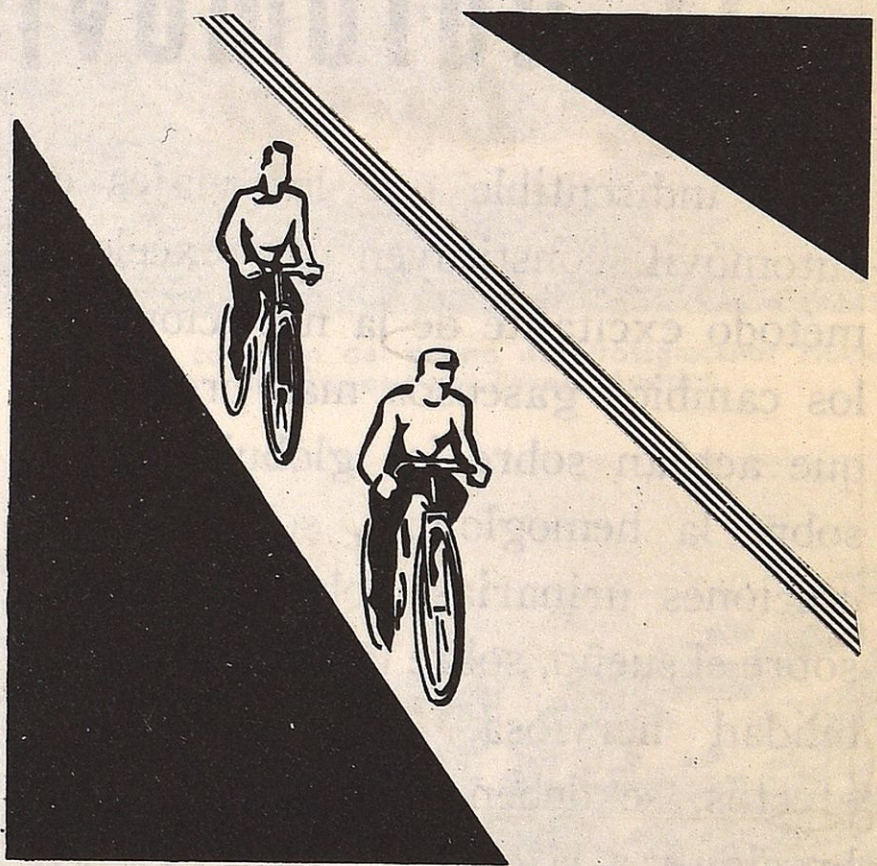

calle o una carretera, observa primero a tu izquierda, luego a tu derecha. Inmediatamente después, echa todavía una rápida ojeada a tu izquierda; es entonces solamente cuando puedes decidirte a cruzar la calle o la carretera.

No corras jamás al atravesar la calle.

Por la mañana, levántate con la debida antelación para que en tu camino al colegio, a la academia, al instituto, etc., tengas tiempo de ser prudente.



Jamás juegues en al calzada.

Cuando hayas de jugar con tu balón, aléjate lo suficiente de la calle para no provocar un accidente.

No te diviertas dejándote remolcar por un camión o por cualquier otro vehículo. Son pequeñas gamberradas que pueden resultar trágicas.

Cuando vayas en bicicleta, observa bien tu derecha, y no te entregues jamás a ejercicios de acrobacia en tu máquina. Agarra siempre la manivela con ambas manos.

Y cuando vayáis varios ciclistas juntos, no caminéis apelotonados sino en fila india.

Por la noche, no dejéis de llevar vuestra luz reglamentaria, especialmente la luz-piloto, o en su defecto, el cristal reflectante.

Siguiendo estos consejos, evitarás exponerte al riesgo de un grave accidente, que podría, si no causarte la muerte, por lo menos comprometer definitivamente tu porvenir.

---

## EL AUTOMOVIL Y LA SALUD

Es indiscutible que los viajes en automóvil constituyen un excelente método excitante de la nutrición, por los cambios gaseosos más profundos que actúan sobre los glóbulos rojos, sobre la hemoglobina, sobre las secreciones urinarias, sobre el apetito, sobre el sueño, sobre la astenia y la debilidad nerviosa. Tan beneficiosos efectos, se deben, sin duda, a la vibración y a la ducha del aire. El ocupante recibe una verdadera sesión, intensa y larga, de masaje vibratorio general y se influencia del aire a presión. Esta especie de ducha de aire automovilística determina un espasmo en los vasos periféricos, seguido de una reacción de calor por vasodilatación; las experiencias calorimétricas han demostrado la pérdida considerable de calorías en tales condi-

ciones; el pulso se acelera, la hematosis se hace más activa, aumentando paralelamente el apetito y la rapidez de las digestiones, al par que mejora el sueño, acaso la más importante función del nervioso.

Aparte de ello, se señalan por muchos, los portentos del volante en nerviosos abúlicos y pusilánimes. Y hasta se dice por ahí: "Dirigir un auto es ser dueño de su voluntad firme y educada".

¿Y los efectos provechosísimos del paisaje — aquí llano, allí montañoso, ora tierra adentro, ora marginado el mar — sobre el espíritu? ¡Magnífica escuela de belleza la del automovilismo!

*Prof. Doctor Achica-Allende Echenique*  
Ex-Catedrático de Fisiología e Higiene



# LOS PROBLEMAS DE LA CIRCULACION EN MONTAÑA

El "col" de Grossglockner tiene un enorme atractivo turístico. Se estima que cada año seiscientas mil personas alcanzan, en coche, su cima.

Este "col" se halla, como no ignoran nuestros lectores, en el punto culminante de los montes Hohe Tauern (Austria), en el límite del Tirol, Salzburgo y Corintia. Está situado al Sur del eje montañoso principal, dominando el soberbio ventisquero de Pasterze. Tiene 3.799 metros de altura.

El ingeniero a quien se encomendó la construcción de la carretera de este puerto fué agraciado últimamente con una Copa de Honor por la Oficina Austriaca de la Seguridad en la Carretera, que destacó así la importancia de la obra de aquél.

Los miles de turistas que frecuentan aquellas altitudes tienen necesidad de un lugar donde poder estacionar sus coches. En el momento actual se han establecido parques de estacionamiento en tres lugares emplazados al borde de la carretera y a alturas diferentes. Además, se está construyendo en lo más alto del "col" un garage de cinco pisos, de tal forma que evita toda obstrucción de la vista panorámica de aquel lugar. Podrán guarecerse en él novecientos coches y trescientas motocicletas.

La construcción de este garage, el más alto del mundo, encuentra grandes dificultades, como consecuencia de los temporales reinantes ordinariamente a una altura de 3.600 metros.

Como consecuencia de esto, tan sólo son utilizables cuatro meses del año para realizar los trabajos.



Vista de la carretera del puerto de Grossglockner Hochalpenstrasse, en Hohe Tauern (Austria).



Garage de cinco pisos que se construye actualmente en el punto más alto del "col", adosado al muro de roca, y que será capaz para 900 coches y 300 motos.

Uno de los tres lugares de aparcamiento de coches, construidos en el borde mismo de la carretera y a alturas diferentes.



**NO SE QUEDE EN LA CARRETERA...**

**...pudiendo llegar a su destino**

Solamente en seis clases teórico-prácticas  
localizará rápidamente cualquier avería  
de su motor. Método H.A.F. (Condensado)  
por síntomas y lámparas testigo.

Una exclusiva de  
**ACADEMIA AUTOMOVILISTA E.A.R.**  
San Marcial, 4 - Teléfono 21099  
**SAN SEBASTIAN**

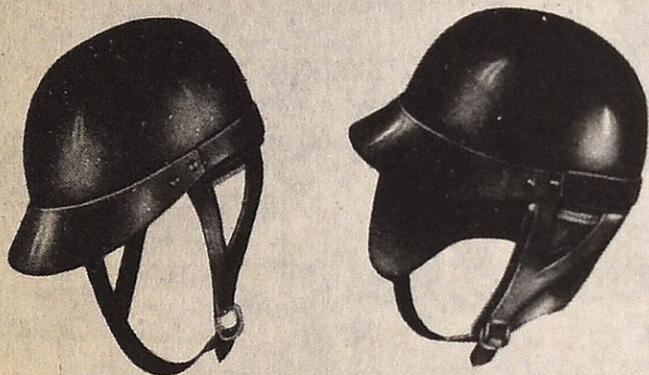

**MANUFACTURAS  
RIO**

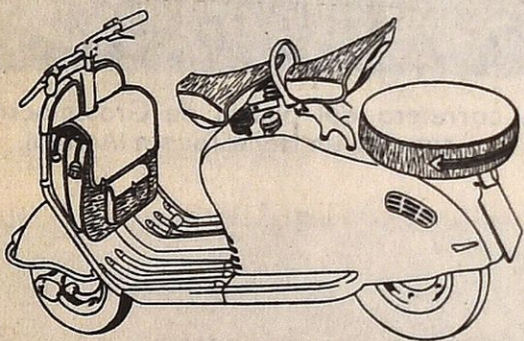

TODO PARA EL MOTORISTA, CAZADOR, PESCADOR, DEPORTISTA

**RIO muebles Formica**

Fabricación propia

Primo de Rivera, 1                      Teléfono 15898  
**San Sebastián**

**FOTO MADRID**

Fotocopias  
al momento

Trabajos industriales

Cine - Venta de aparatos fotográficos

Avda. España, 16                      Teléfono 14380  
**San Sebastián**

**TREVIJANO**

EL ZAPATO DE CALIDAD  
PARA SEÑORA Y CABALLERO



San Martín, 38 - Teléfono 12183  
**SAN SEBASTIAN**



**ALFA - ROMEO**

Gasolina y Diesel  
AGENCIA OFICIAL PARA GUIPUZCOA

**Garage "SUM"**

Servicio Permanente de CAMION GRUA

c/ Segundo Ispizua "D"                      Tlfns. 18.913-18.903

**SAN SEBASTIAN**

**GARAGE ARACAMA**

GRAN ACADEMIA AUTOMOVILISTA - COCHES  
RENAULT - 4 - 4 - SEAT - 600 - PEUGEOT - CARNETS  
DE 2.º, 1.º y 1.º Especial - ENGRASES Y LAVADOS A  
ALTA PRESION - REPARACION DE NEUMATICOS,  
SERVICIO GRUA PERMANENTE.

c/ Aguirre Miramón n.º 6 - Tels. 13988-16867

**SAN SEBASTIAN**

SASTRERIA PARA  
SEÑORA Y CABALLERO



IMPERMEABLES - CONFECCION

**SAN SEBASTIAN • Elcano, 10**



## EL MOTOR DE PISTON ROTATIVO

“N. S. U.” es una fábrica muy poco conocida por los automovilistas, ya que hace tan sólo dos años que esta firma alemana lanzó al mercado su cochecito “Prinz”. Antes de la guerra, ya “N. S. U.” trató de construir coches ligeros, pero sus esfuerzos tuvieron que concentrarse sobre la producción de motocicletas de cilindrada varia.

Recordaremos de pasada las brillantes demostraciones de sus motos de carrera en los años 1953 y 1954, coronadas dos veces por el doble Campeonato del Mundo en 125 y 250 cm<sup>3</sup>.

En 1956, “N. S. U.” emprendió su célebre expedición al lago Salado, de los Estados Unidos, a fin de apropiarse de los “records” del mundo sobre kilómetro lanzado para motocicletas de todas las cilindradas. Los que tuvieron la suerte de poder asistir a aquellas pruebas fueron testigos, sin saberlo, del primer experimento práctico del nuevo motor.

Se recuerda, sin duda, aquel “cigarrillo volante” de 50 cm<sup>3</sup>. con compresor, que alcanzaba el “record” de su categoría con 196 kilómetros a la hora.

El compresor en cuestión no era otra cosa sino el nuevo motor. Confería a esos 50 cm<sup>3</sup>. la respetable potencia de 260 HP por litro. He aquí, pues, que sus principios fueron bien prometedores.

Estos motores especiales fueron puestos a punto por el Servicio de Investigaciones N. S. U., cuyo director, el doctor Froede, es también quien ha conseguido convertir en realidad los estudios de Félix Wankel.

Este se interesaba, desde siempre, por los problemas de los motores con pistón rotativo. En 1924 ya poseía en Heidelberg un taller experimental. Construía en él distribuidores rotativos e incluso motores de pistón rotativo. Pero, ante todo, debía ocuparse de los elementos de aislamiento, condición “sine qua non” para el funcionamiento del nuevo motor.

En 1947, terminaba una clasificación detallada de todas las formas existentes de máquinas de pistón rotativo.

Cuatro años después, “N. S. U.” significó su interés por los distribuidores rotativos de Wankel, y es en ese momento cuando se inicia la colaboración Wankel-Froede.

\* \* \*

El nuevo motor, que concretiza el eslabón que falta entre el motor clásico y la turbina, ha sido ensayado en el banco de pruebas y se ha revelado muy robusto: el desgaste en los puntos críticos ha sido muy débil, lo que permite prever una construcción





DOCTOR WANKEL,  
especialista de los motores de  
pistón rotativo y padre del  
motor N. S. U.

en serie dentro de un porvenir próximo. El consumo se ha mantenido, desde el principio y sin ensayos sistemáticos de carburadores, en los alrededores de 230 gramos HP-L. Además las condiciones térmicas favorables reinantes en la cámara de combustión permiten esperar una utilización de carburante de un índice de octano muy bajo.

Una conversión ulterior en motor policarburante está dentro de lo posible, y "N. S. U." ha iniciado investigaciones en tal sentido.

La potencia específica sobrepasa todo lo que ha podido ser realizado con un motor de pistón alternativo sin compresor, puesto que ha alcanzado 232 HP - Litro, si se refiere uno a los resultados hechos públicos por la fábrica (29 HP a 17.000 vueltas por minuto). Hay que observar que a este régimen, medido evidentemente sobre el árbol motor, el rotor no gira más que a 5.660 vueltas por minuto, puesto que, en definitiva, teniendo en cuenta los regímenes relativos de rotación entre excéntrica y rotor en relación al cárter, la multiplicación rotor-árbol-motor es de 1 a 3.

Lamentamos que la fábrica no haya facilitado datos precisos que permitan

una útil comparación con un motor clásico de la misma potencia. Queda por saber, en efecto, si el rendimiento volumétrico permite a bajo régimen un funcionamiento tan favorable como el que está permitido a un motor de pistón alternativo.

El nuevo motor N. S. U. parece, pues, haber llenado la laguna entre el motor de pistón clásico y la turbina, y los doctores Froede y Wankel han marcado, sin duda, con piedra blanca la historia del motor de combustión interna.

No tiene nada de particular que en el cuadro de investigaciones realizadas hayan aparecido numerosos detalles patentables: la nueva firma, por lo tanto, tiene ya registradas más de sesenta innovaciones en Alemania y en la mayor parte de los demás países industriales.

Para concluir, insistiremos sobre el interés que apunta la firma americana "Curtiss-Wright" sobre el motor N. S. U. Ya se sabe que desde que aparecieron los aviones de reacción, la "Curtiss-Wright" conoce un serio retroceso en sus negocios. Atentos a toda novedad, los americanos se han fijado en el motor N. S. U. desde sus principios, y en octubre de 1958 firmaron un

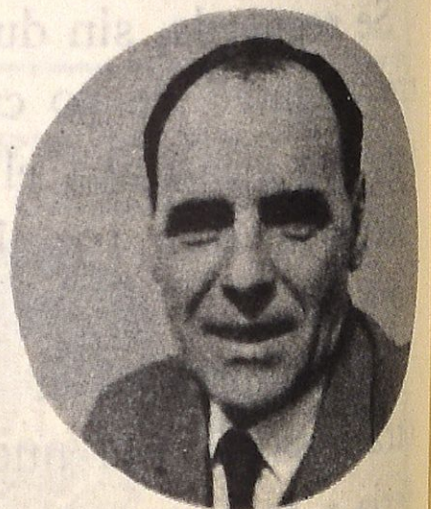

DOCTOR FROEDE,  
jeje del Servicio de Investigaciones de la firma N. S. U., realizador de los proyectos del doctor Wankel.



contrato de licencia como consecuencia del cual un cheque con numerosos ceros franqueó el Atlántico.

Esta ayuda financiera ha permitido llevar a buen fin la puesta a punto del motor en un plazo increíblemente corto.

“Curtiss - Wright” se consagra a la construcción de grandes unidades, y no sería nada extraño ver un motor con pistón rotativo sobre el célebre “coche volante” Air-Car.

Por otra parte, es interesante recordar que fue precisamente “Curtiss - Wright” quien saneó hace cinco años las finanzas de “Studebaker”. Puede, por lo tanto, asegurarse que América tendrá también su coche de motor rotativo.

Señalemos, igualmente, que es

“Studebaker” quien vende los “Mercedes” en los Estados Unidos y que la alta dirección de Unterturkheim está perfectamente al corriente de la marcha de “N. S. U.” desde sus principios. El porvenir nos dirá si el nuevo motor responde a lo que hoy promete.

Cualquiera que sea su resultado, hay que inclinarse ante el éxito de los trabajos realizados por “N. S. U.” - No hay duda de que la experiencia adquirida en el duro banco de ensayo que es la competición, así como los “records”, es la base del éxito por la meticulo-

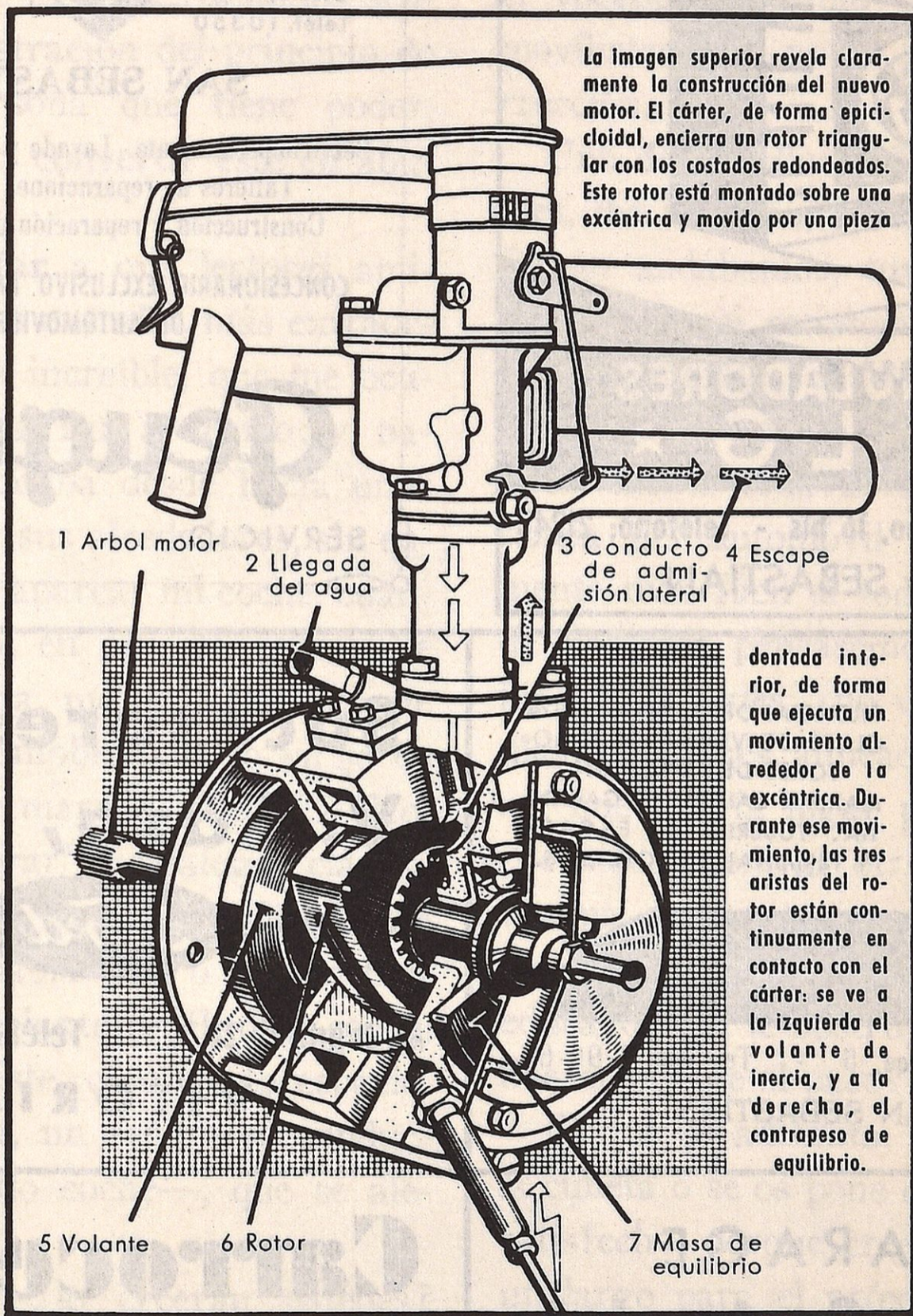

losidad técnica que ha permitido.

“N. S. U.” probó ya en el pasado que sus técnicos sabían construir un motor: su colaboración inteligente e íntima con Wankel no es sino un dato más en honor suyo.



*¡Más vida  
que un gato!*



**ACUMULADORES  
★ K L G ★**

Avda. Generalísimo, 16 bis - Teléfono: 21248  
SAN SEBASTIAN



Patentado  
1.º marca nacional

SILENCIADORES PARA TODA  
CLASE DE VEHICULOS Y MO-  
TORES DE EXPLOSION.  
MAXIMA CALIDAD Y GARAN-  
TIA. TUBERIAS DE ESCAPE  
Y TERMINALES CROMADOS.



José María Soroa, 5 - Teléfono 1-96-67  
SAN SEBASTIAN

**GARAGE  
Vicente Castroviejo**

SERVICIO DE REMOLQUE  
CUSTODIA DE COCHES  
ENGRASE ALTA PRESION  
TALLERES MECANICOS  
REPARACIONES

Víctor Pradera, 67      Teléfono 147  
SAN SEBASTIAN

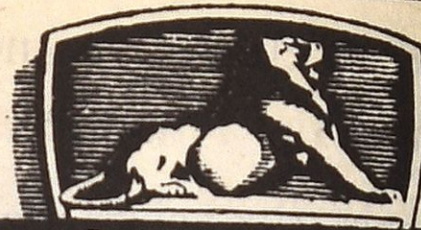

**STINUS**  
FUNDADA EN 1893

GARAGE  
Gloria, 3 y 5  
Teléf. 10350

CARROCERIA  
Carquizano, 5  
Teléf. 10235

**SAN SEBASTIAN**

Servicio permanente - Lavado y pintura de bajos  
Talleres de reparaciones mecánicas  
Construcción y reparación de carrocerías

CONCESIONARIO EXCLUSIVO PARA GUIPUZCOA  
DE AUTOMOVILES

**Peugeot**

SERVICIO

RECAMBIOS

**Sucesores de  
V. Laza, S. L.**

CONCESIONARIOS

*Ford*

EN ALAVA

M. Iradier, 21 - Teléfs. 1988 y 3932

**VITORIA**

**Carrocerías**

**DIAZ**

Paseo Duque de Mandas, letra I

Teléfono 13-3-87

SAN SEBASTIAN



# LA JUNGLA AUTOMOVIL

El automóvil es una máquina de cuatro ruedas provistas de su propio motor, generalmente utilizada para la liberación del salvajismo primitivo, y en ocasiones para desplazarse. Interesante aplicación de la teoría de la compresión de los gases y de los sentimientos. Ilustración del principio de que toda persona que tiene poder, está llamada a convertir éste en abusivo.

Voy a contar a mis lectores amigos la cosa más extraña, más extraordinaria y más increíble, que me ocurrió el otro día. Fuí al teatro; y, naturalmente, rodaba desde hacía unos momentos por sus alrededores, sin encontrar donde aparcar mi coche, cuando, de pronto, en una pequeña calle un poco alejada, me dí cuenta de que otro coche maniobraba a lo largo de la acera. "¿Se marcha usted?"—No, acabo de llegar". Diálogo clásico. Pero esto es lo de menos. Detrás de aquel coche había uno o dos metros disponibles. Delante de él, otro coche, y delante de éste, otro cierto espacio. Y en la acera, un señor—el conductor del segundo coche—, que se alejaba ya...

Pues bien: ¿lo creerán ustedes? Este señor se ha vuelto, ha reabierto su coche, lo ha avanzado; el primer coche ha hecho otro tanto, y yo he podido aparcar...

Es decir: habría podido hacerlo si un cuarto vehículo no se hubiera aprovechado de todas estas cortesías para

intentar deslizarse en el espacio así liberado. Lo he encontrado ya medio acomodado cuando yo comenzaba a retroceder. Como se negara a comprender la situación, tuve que salir de mi coche para ir a explicársela, en el vocabulario usual entre los automovilistas, que no es otro que la corrección.

Uno de aquellos señores, tan amables, iba también, como yo, al teatro. Según andábamos, tuve el gusto de expresarle mi reconocimiento; y ambos coincidimos en deplorar que los humanos en general no nos hayamos dado cuenta todavía de que la existencia del automóvil sería infinitamente más fácil si todos y cada uno de nosotros pensásemos un poco en los demás. Pues, ¿no vemos todos los días los coches alineados en tal forma que habría lugar para medio coche más, mientras otros se os echan encima de manera que no puede usted salir y que le recuerdan a los maleducados que le obstruyen a usted deliberadamente el paso?

El que os adelanta, os echa contra la cuneta o se os pone delante, ya está satisfecho, porque cree haber ganado un largo para el próximo embotellamiento.

Cuando usted quiere salir de un aparcamiento, ¿cuántos automovilistas son los que pasan antes de encontrar uno que se detenga para dejarle a usted salir?

(Concluye en la pág. 32.)



# "MICHEL"

**MONTAJE "TRANSPAR"**  
de STOP IBERICA

Servicio oficial VEGLIA-BRESSEL  
y BRESSEL-WEBER de carburadores

Gral. Primo Rivera, 2 - P. Colón, 42  
Teléfono 1-23-78 - **SAN SEBASTIAN**

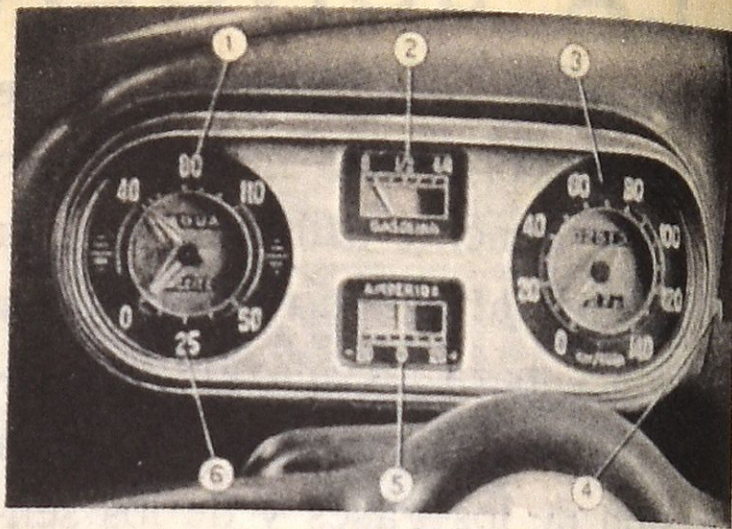

Talleres Auto-eléctricos

## GABRIEL COCA

Especialista desde 1912

Reparaciones perfectas de magnetos,  
dinamos, distribuidores, arranques,  
cambios eléctricos, termostatos,  
reguladores e instalaciones Diesel.

CONSTRUCCION DE PIEZAS  
EN BAQUELITA Y EBONITA

Usandizaga, 12    Teléfono 14084  
**SAN SEBASTIAN**

PAVIMENTOS  
PLASTICOS



Distribuidor-Colocador

**RENOVACION  
ARISTEGUI Hnos.**

Prim, 30 - SAN SEBASTIAN - Tel. 17626

**"SILENCIOSA"**  
Y ALTO RENDIMIENTO

ADEMAS...

**MENOS  
CONSUMO**

ARPO

**MOTOCICLETAS  
MONTESA**  
*"Brio 82"*

FABRICADA POR PERMANYER S.A.

Establecimientos **VELOMOTO**

Nueva, 1 - Tel. 1-81-63 — SAN SEBASTIAN

← AGENTE OFICIAL



# MENESTRA AUTOMOVILISTA

La «Bristol Aircraft Ltd.» empieza a producir en serie carrocerías de plástico.

Esta es la primera vez que la producción acelerada de elementos de plástico destinados a la industria del automóvil se pone en marcha en una tal escala en Inglaterra.

Pero el éxito alcanzado en Londres por el nuevo «2 HP. Citroen» —con carrocería de dos puertas en resina de «polyester», reforzada de fibra de cristal, con parabrisas panorámicos y faros incorporados—, podría muy bien motivar la fabricación de una cadena de plástico más importante todavía que la de la «Bristol».

\* \* \*

Una Compañía inglesa de alquiler de coches sin chófer ofrece una tarifa muy reducida (18 libras por año) sin limitación de kilometraje y sin suplemento de ninguna clase, a los que alquilen sus coches durante la noche; es decir, de cinco y media de la tarde a nueve de la mañana, salvo sábados y domingos.

Esta tarifa increíble responde, sin embargo, a una razón lógica: la Compañía de referencia ha descubierto, efectivamente, que le cuesta bastante menos hacer circular un coche de noche que tenerlo en el garaje, ya que en Londres el metro cuadrado de espacio es muy caro.

\* \* \*

Renault ha firmado un acuerdo con la Casa Kaiser-Willys, de la Argentina, para

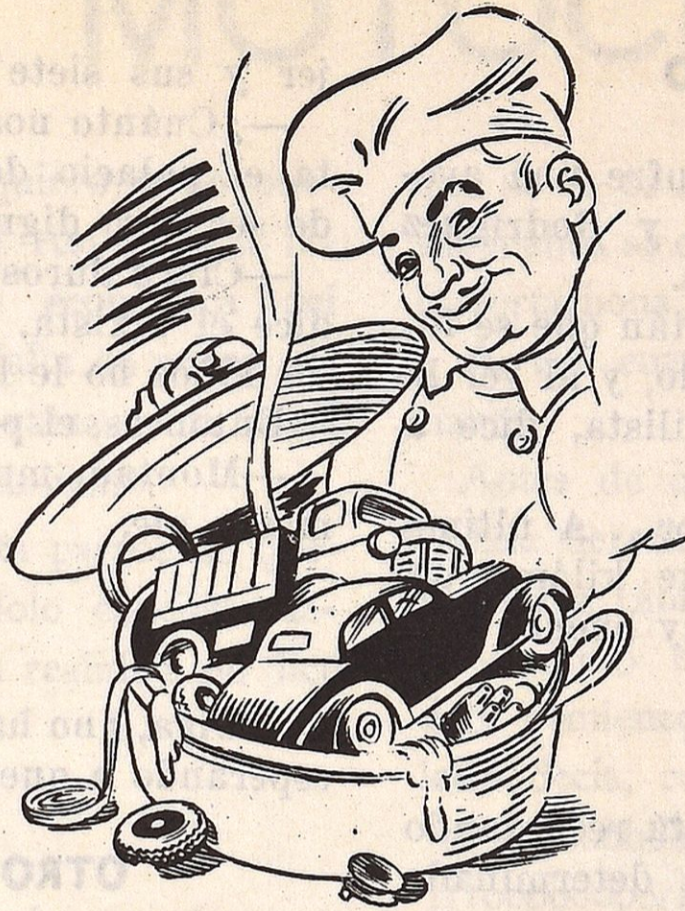

el montaje de los Dauphine en aquel país, al igual que ya se hace en el Brasil.

\* \* \*

El nuevo palacio que debe acoger los Salones del Automóvil de Amsterdam quedará terminado aproximadamente dentro de un año. Pre-téndese inaugurarlos, precisamente, con un Salón del Automóvil; y como habrá otro en los primeros meses de 1960 en las antiguas instala-

ciones, esta manifestación automovilista tendrá lugar dos años consecutivos, contrariamente a la tradición, según la cual los turismos ceden una vez sobre dos su lugar a los vehículos pesados.

\* \* \*

La organización «Jaguar» va a asegurarse la distribución de camiones «Leyland» en los Estados Unidos, como consecuencia de un acuerdo recientemente suscripto. «Leyland» es el constructor británico más importante en el terreno del vehículo pesado con motor Diesel.

\* \* \*

Entre el 8 el 24 de abril próximos, va a tener lugar en París, en el Hotel de los Ingenieros de Artes y Oficios, un Salón del Automóvil en miniatura.

Será diez veces más extenso que el celebrado el año pasado y se podrán admirar en él, especialmente, las colecciones presentadas por el Club Internacional de Automóviles en miniatura, así como varios «stands» de fabricantes franceses y de otros países.



# HUMOR DEL AUTOMOVIL

## UN CONSUELO

El coche de Rodríguez sufre una avería en pleno descampado, y Rodríguez está tratando de arreglarla.

De pronto, aparece un patán que se interesa mucho por lo sucedido, y al ver la desesperación del automovilista, dice a éste:

—No se aflija tanto, señor... A última hora, aquí cerca... a veinte kilómetros, conozco yo un mecánico muy bueno.

## GRAFOLOGIA

El guarda de carretera está redactando el parte de la infracción a determinado artículo del Código.

Y la infractora, que lo está leyendo por encima del hombro, se aventura a decir, echándose las de grafóloga:

—Su letra, señor guardia de la circulación, delata una naturaleza generosa, que siempre se arrepiente de los actos que le dicta su carácter un poco impulsivo...

## TAXI ECONOMICO

Llega el paleta a Madrid, con su mu-

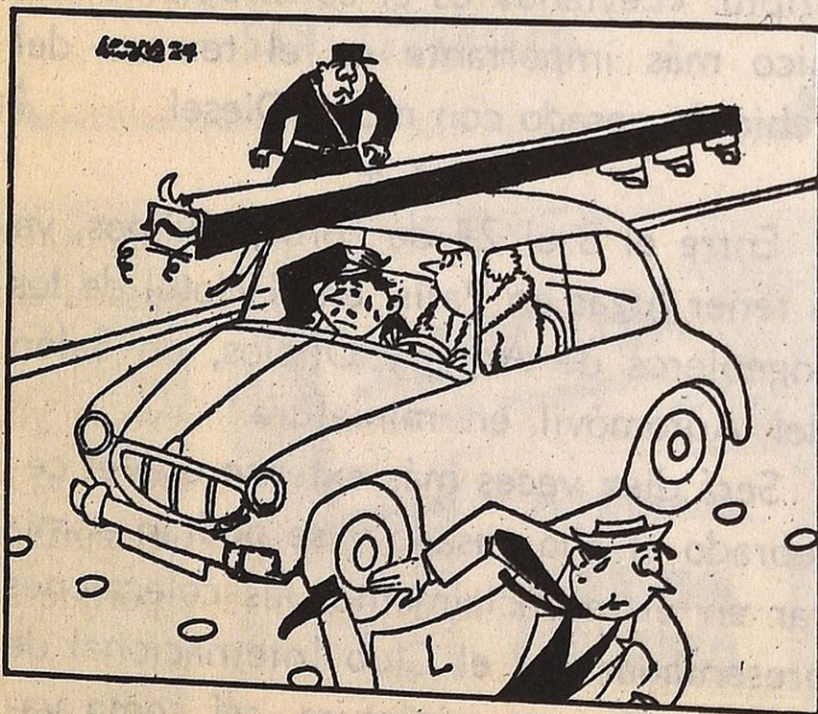

—¿Pero no has visto el disco rojo?  
—¿Qué disco rojo?

jer y sus siete hijos, y llama un taxi.  
—¿Cuánto nos cobra por llevarnos hasta el palacio de los Deportes, que debe de ser algo digno de verse?

—Cinco duros por usted y su señora—le dice el taxista, añadiendo, burlón—: por los niños no le llevo nada.

Entonces, el paleta ordena a su prole:

—Montad, muchachos. Mamá y yo iremos a pie.

## MIOPIA

—Oiga, ¿no ha visto la luz verde, o está esperando a que se madure?

## OTRO DE TAXISTAS

—¿Hay que pagar suplemento por el cerdo?

—No, señor; es la misma tarifa para uno que para dos.

## ENTRENAMIENTO

—¿Por qué siempre me abrazas con un brazo solo?

—Porque pienso comprar un automóvil, y quiero ir entrenándome.

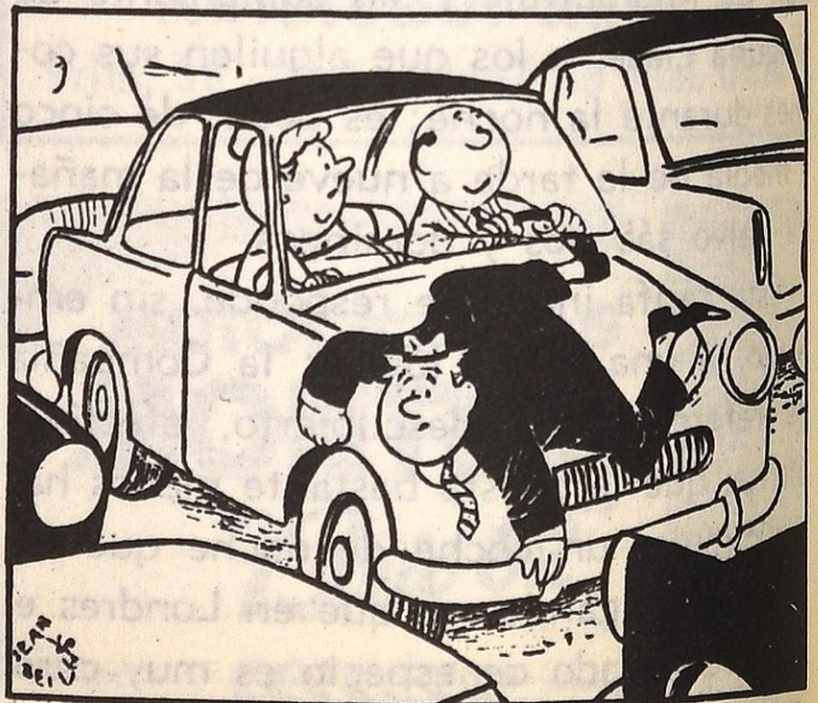

—A ver si encuentras pronto una calle tranquila para dejar a ese pobre señor.



# EL "PO-RRO-POPÓ" DE LA MOTOCICLETA

La motocicleta es el "quiero y no puedo" del automovilista nato. Así como la bicicleta es la impotencia económica del motorista, el peatón es la falta de poder adquisitivo del ciclista, y la cama es la incapacidad del peatón de nacimiento.

Esto, que a primera vista parece no querer decir nada, analizándolo concienzudamente descubrimos que, en realidad, no dice nada.

Punto.

Aparte.

La motocicleta la inventó un señor por culpa de una señora.

Las señoras — para usted y para mí, querido lector — tienen la culpa de todo.

Los señores — para usted y para mí, adorable lectora — son unos presumidos infelizotes.

Las jovencitas, para mí solo, son el único producto estimable entre las señoras y los caballeros.

El caso fué que la señora — ¡vaya usted a saber por qué!, como monologaba Benedicto — trajo a este pedazo de tierra denominado Tierra un niño, el cual, con la inconsciencia propia de los pocos días, tomó sus papillitas, sus platanitos, sus lechuguitas, sus demás etcéteras, y creció, que a eso, a quebrantar el sueño de papá, y a quitarle la silla a la abuelita cuando se va a sentar, para que se dé una buena culada, es a lo que vienen a este mundo.

Ya crecídito, y haciendo alarde de unas facultades extraordinarias, se puso a corretear por toda la casa. Lo extraño del caso era la extraña posición que daba a sus brazos. Llevaba ambos — el diestro y el

que no lo es — extendidos hacia delante y sus manos se curvaban como garras de águila fortachona.

A los cuatro días, introdujo una variante.

Antes de comenzar la acción alzaba la rodilla derecha a la altura del apéndice y la bajaba rápidamente después como en un movimiento epiléptico, a un tiempo que daba comienzo a una canción infinita, cuya letra decía, consonante más o menos:

—¡Bbbbbbbboooooorrrrr! ¡Bbbbbbbrrrrrrrrrooooooorrnnnnrrrr! ¡Poooooorrrrrrrroooooo gpppppppoooooopprrrrrrrrrrppooooo! ¡Gggggggg ooooooótttttrrrrrrrkkkkkkpppppppprrrrrrrrroooooo.oopppppppoo!

—¡Benedicto!—dijo la señora con la misma sencillez del que pregunta qué tiempo hará mañana—. Haz el favor de construir al nene un cacharro que meta ruido, que el pobrecito de mi corazón se me está laringestrepoando.

Benedicto, sabiendo por experiencia que es más fácil levantar las pirámides de Egipto, incluso con la oposición de Nasser, que llevar la contraria a su señora, fabricó el "autorruido".

Consistía en un ventilador que golpeaba un racimo de latas de leche condensada sin leche condensada.

—¡Benedicto! — clamó de nuevo la voz del hogar—. Haz que "eso" se mueva, que el nene se aburre sentadito en el rincón. Y procura prescindir del ventilador porque se me nalguiconstipa.

Benedicto, con resignación de pueblo oprimido, construyó el aparato.

Le puso un manillar para que el nene co-



locase sus manitas, un sillín para que posase su cuerpecillo, un pedalito para los movimientos epilépticos de su pierna derecha, dos ruedas para que se moviese, cuatro tuercas, dos bielas, tres carburadores, un HP, dos cepos, una lata de gasolina para que metiese ruido... y a correr, que ya estaba inventada la motocicleta.

Después, algunos desaprensivos le colocaron en la parte posterior una señorita de ceñido jersey marcando dos puntos en el espacio.

Otros, más ingenuos, dedican su fabricación a exhibirla en los paseos públicos.

*(Viene de la pág. 27)*

Cuando, en un cruce estrecho, un coche que llega en sentido inverso quiere doblar a su izquierda, inmovilizando así la fila de coches detrás de él, nosotros, que le cruzamos, tenemos perfecto derecho de seguir adelante sin preocuparnos de más; pero, ¿no sería más inteligente y más amable dejarle pasar?

Cuando, sobre una carretera nacional, un 2 HP rueda por el centro de la calzada, ¿es que se cree estar solo en el mundo?

Aquel a quien usted adelanta de noche y que no pone sus luces en cruce, ¿es que nadie le ha enseñado que los faros reflejan en el espejo retrovisor y ciegan al conductor que le precede?

El que da un golpe a un coche que se halla estacionado y se marcha sin dejar su tarjeta de visita, ¿no com-

En el manillar colocan un letrero que dice en caracteres muy grandes:

SE VENDE

Y más abajo, en letras chiquitinas:

18.000

Esos desconocen que los caballeros con cuatro mil duros en la cartera no pasean con las colegialas de doce a una. Hace mucho sol.

JOTA MATAUCO.

prende que ha perdido una magnífica ocasión de dar a conocer su buena educación a cuenta de su seguro? Y así, hasta el infinito.

En verdad, se diría que basta que un hombre se siente en el volante de su coche para que declare la guerra al resto de la humanidad. Como si su voluntad en potencia se encontrase multiplicada por la de sus caballos-motor...

¿Y el odio de los sexos?... "¡Naturalmente, tenía que ser una mujer!" Se oyen algunas interjecciones... Fémmina no se achica, y yo sueño que la casualidad se ha complacido en hacer coincidir en un salón a dos carreteros de sexo diferente vestidos a la moda del día.

J. D.

#### DE INTERES PARA NUESTROS COLABORADORES Y ANUNCIANTES

A efecto de su mejor organización interior y de su regular aparición mensual, este Boletín cierra sus páginas, indefectiblemente, el día 6 de cada mes. Lo que nos complacemos de comunicar de manera oficial a colaboradores y anunciantes, a los efectos consiguientes.



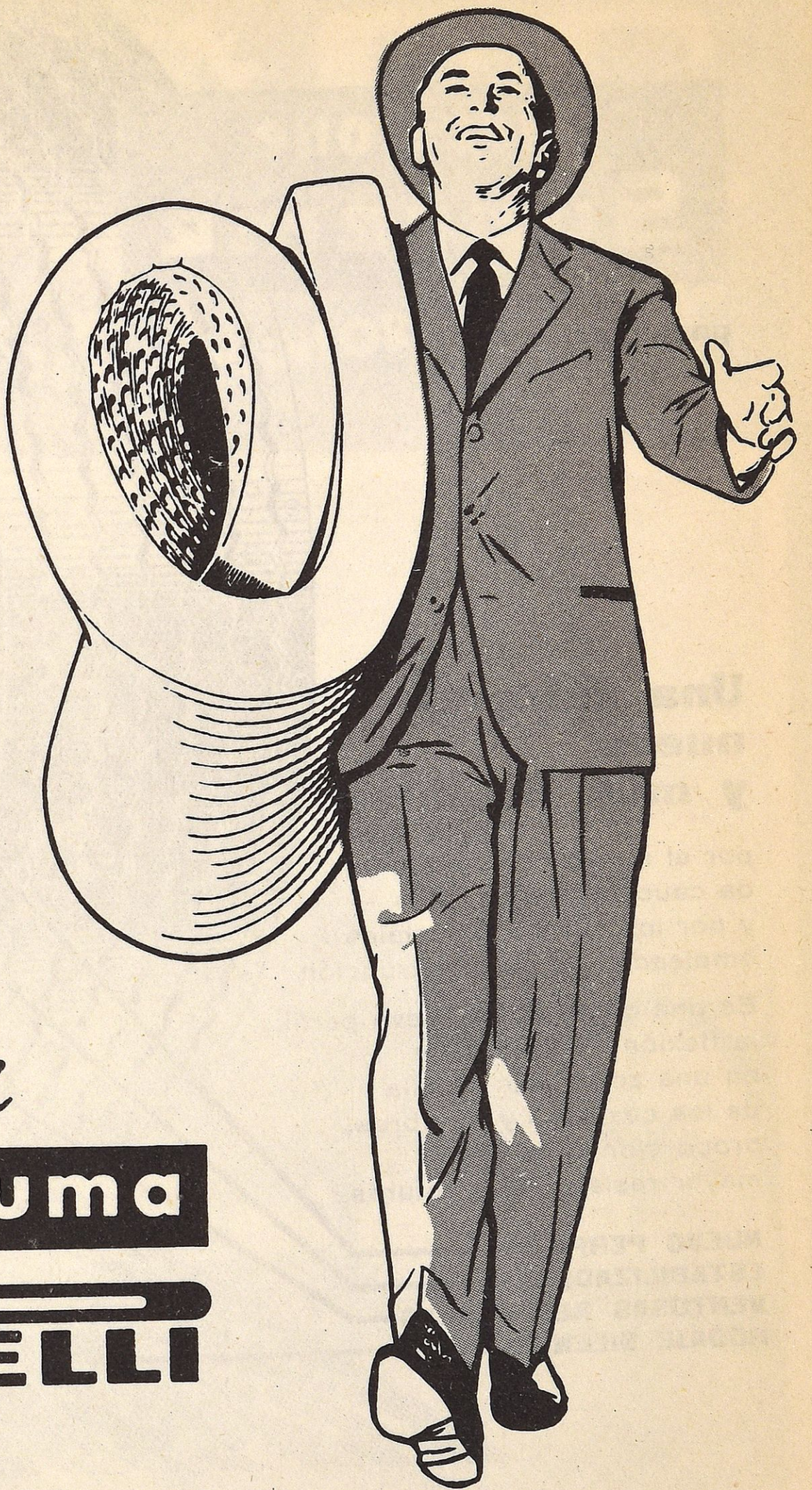

*Colchón*

**gomespuma**

**PIRELLI**



TODOS LOS PRODUCTOS **gomespuma** **PIRELLI** ... SON PARA SIEMPRE

De venta en **INUNSA**  
**San Sebastián • Eibar**



# Firestone Supreme

para turismos

## Una cubierta nueva y más flexible

por el nuevo compuesto  
de caucho "Rubber X"  
y por los tejidos especiales  
empleados en su construcción

Es una cubierta de nuevo perfil;  
la flexión se distribuye  
en una zona más amplia  
de los costados y hombros,  
proporcionando  
mayor resistencia a roturas.

**NUEVO PERFIL**  
**ESTABILIZADORES**  
**VENTOSAS REFORZADAS**  
**RODAJE SILENCIOSO.**

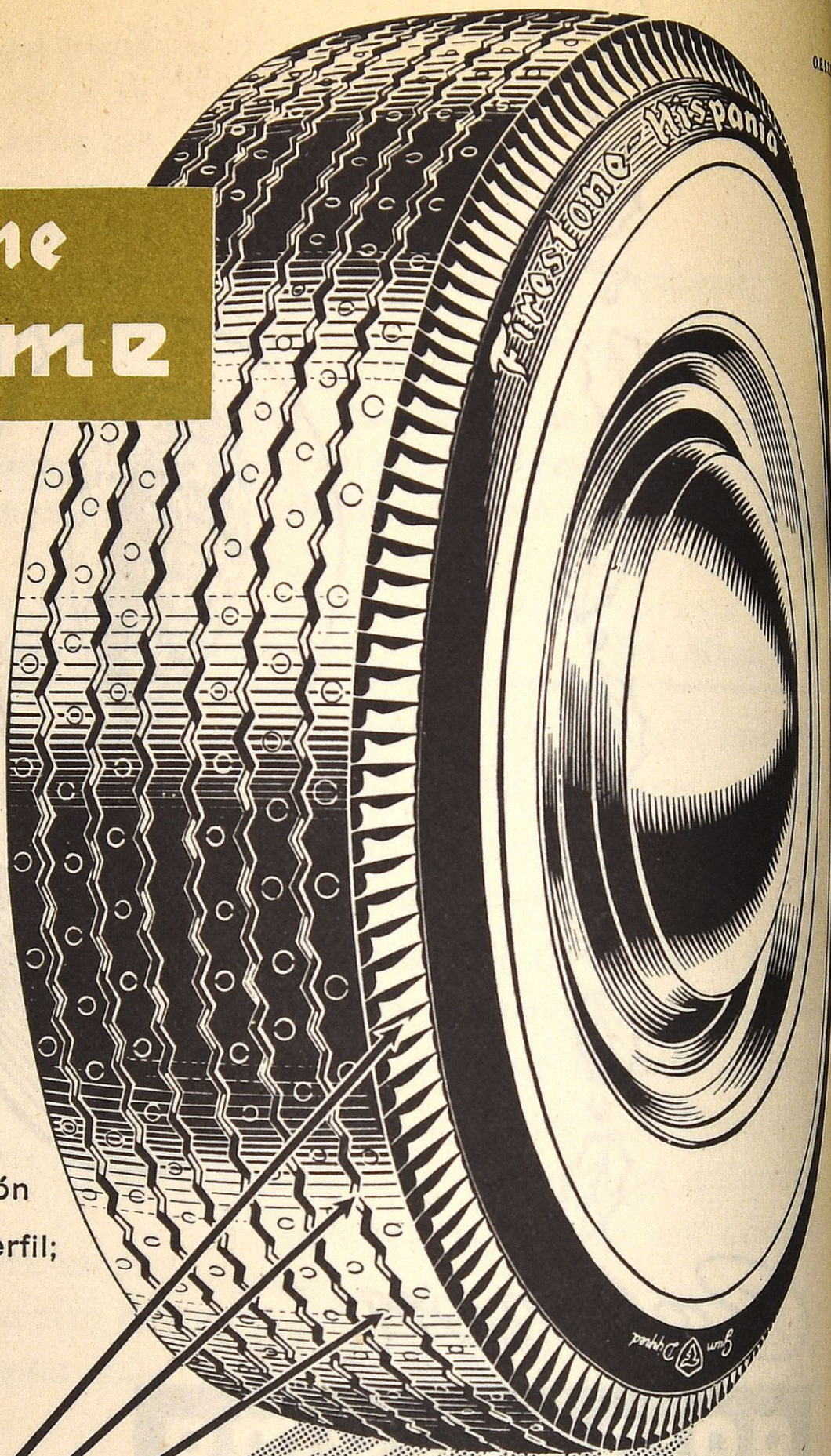

y con la tradicional  
seguridad

**Firestone**

**XIMENEZ y CIA.**  
S.A.

SAN SEBASTIAN · PAMPLONA

LOGROÑO · TUDELA

